



Communication & Safety at Sea



Introducing Ocean Signal

Ocean Signal® é specializzato nello sviluppo e la fabbricazione di strumenti ad alta tecnologia, dedicati alla comunicazione e la sicurezza in ambito nautico.

Grazie ad una squadra delle più esperte in ricerche e sviluppo per la comunicazione in mare, il gruppo Ocean Signal ha sviluppato vari prodotti di punta. Oggi, Ocean Signal offre un modo innovatore per la comunicazione e sicurezza in mare.

Ocean Signal ha una delle migliori organizzazioni in ricerca e sviluppo d'Europa. Ogni prodotto è il risultato di una ricerca meticolosa e di una procedura di test, approfondita per assicurarne la qualità. Questi processi assicurano la perfetta funzionalità del prodotto e della loro efficienza.

La gamma dei prodotti Ocean Signal, con un eccezionale rapporto qualità prezzo permette a tutti gli utilizzatori che siano della marina mercantile, pescatori o diportisti, di avere piena fiducia sul perfetto funzionamento della loro strumentazione anche nelle condizioni peggiori.



Un laboratorio perfettamente attrezzato



Prove in camera anecoica

La gamma SafeSea® di Ocean Signal fornisce tutti I strumenti di comunicazione essenziali richiesti in situazione di emergenza.

Tutti i prodotti SafeSea di Ocean Signal sono omologati IMO (International Maritime Organisation) che richiede degli strumenti specifici per operare nella fascia GMDSS (Global Maritime Distress Safety System).

I modelli SafeSea E100 ed E100G sono EPIRB (Emergency Position Indicating Radio Beacons). Se attivati, trasmettono un segnale di emergenza con la posizione direttamente al servizio di emergenza via satelliti. La precisione di queste informazioni è aumentata dal GPS integrato E100G.

Il modello SafeSea S100 è un SART (Search And Rescue Transponder), che

assiste nella localizzazione di Zattere o scialuppe di salvataggio, fornendo una serie di markers indicativi a tutte le navi in prossimità operando sulla banda radar X.

Il modello SafeSea V100 è una VHF portatile, disegnata con degli standard rigorosi. E' affidabile per comunicare localmente con dei soccorritori in situazione di emergenza. Il modello è fornito con una batteria particolare che deve essere attivata unicamente in caso di emergenza. Una batteria ricaricabile è fornita in opzione per le comunicazioni quotidiane.



Ocean Signal ha sviluppato I modelli E100 e E100G per rispondere alle esigenze di tutte le navi commerciali, di pesca o da diporto.

Gli EPIRB SafeSea funzionano sulla banda satellite 406MHz, costantemente monitorati da Cospas-Sarsat, la costellazione di satelliti internazionale di ricerca e soccorso che assicura una risposta rapida al ricevimento del segnale, da ovunque venga nel mondo.

Questo prodotto è stato realizzato per un'efficienza massima, con una durata batteria lunga, assicurando un aggiornamento della vostra posizione presso i servizi di soccorso per molto tempo.

Tutti I modelli sono provvisti di un segnale luminoso 121.5MHz utilizzati dai soccorsi aeronautici civili per ricerche vicine o navi in pericolo.

In più, tutti i modelli hanno un LED estremamente luminoso per più visibilità, specialmente durante la notte. Tutti I modelli possono essere provvisti di una custodia automaticamente estraibile.



- Scelta del modello con o senza GPS
 - SafeSea E100G è identico all'E100 ma include in più un GPS 50 canali che permette un'acquisizione rapida e precisa della posizione (generalmente entro 30 secondi.)
 - SafeSea E100 corrisponde a tutti i requisiti dell'EPIRB. Un oscillatore preciso interno permette ai satelliti di calcolare la posizione utilizzando l'effetto Doppler
- Incredibile durata delle batterie anche a basse temperature, con più di 96 ore in modo operativo
- Staffa d'installazione rimovibile fornita come standard
- Custodia estraibile manualmente in opzione
- Controllo operativo intuitivo (protezione per errori di manipolazione.)
- Batterie cambiabili dall'utilizzatore
 - Batterie trasportabili in aereo

1 Luce stroboscopica

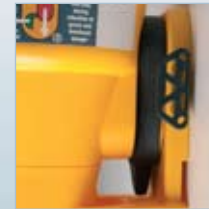

2 Staffa di installazione

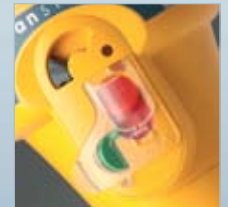

3 Chiusura di sicurezza

Due opzioni di culla sono disponibili per l'IPIRB SafeSea. Tutte due sono fabbricate in plastica resistente agli UV e assicurano una perfetta protezione dello strumento.

L'IPIRB può essere facilmente piazzato anche in:

- Una custodia estraibile manualmente MRH100
- Una custodia estraibile automaticamente con un meccanismo idrostatico che apre l'IPIRB se la nave sta affondando.

Note: e norme IMO richiedono una custodia ad estrazione automatica per gli EPIRB.

Specifiche:

Frequenza
406.037MHz

Temperatura (classe 2)
-20°C a +55°C

Standard corrisponde o supera i requisiti seguenti:

IMO A.662(16), A.694(17); A.810(19), A.814(19); MSC.56(66); MSC.120(74)

C/S T.001, T.007; IEC61097-2, IEC60945; RTCM SC110

Visitare il sito per successivi dettagli e specifiche.



Custodia con sgancio automatico



Installazione di un trasmettitore IPIRB a sgancio idrostatico

Il SafeSeaS100 di Ocean Signal è un trasmettitore a banda radar X che risponde alle norme IMO SOLAS.

- Ottima durata delle batterie anche a basse temperature.
 - Garantisce 12 ore in modo operative anche dopo 96 ore in attesa.
 - Batterie cambiabili dall'utilizzatore
- Batterie trasportabili in aereo
 - Forma compatta – ideale per le zattere di salvataggio.
- Include un piccolo albero telescopico ed è facile da estrarre dal supporto.
- Controllo operativo intuitivo – Funzionamento identico all'IPIRB SafeSea – riduce lo stress in caso di emergenza.

Lo S100 SART SafeSea assiste nei salvataggi e recuperi, specialmente quando si tratta di zattere ; fornendo un target come risposta ai radar operando nelle vicinanze; Quando é acceso; Il S100 rimane in modo stand by fino a che sia automaticamente attivato da una banda X Radar. Una volta attivato; lo S100 trasmette una serie d'impulsi che sono visibili sul radar in forma lineare o di vari punti determinando il raggio e la rotta da seguire per raggiungere il punto dove é richiesto il soccorso .

Specifiche

Temperatura -20°C a +55°C

Standard: corrisponde o supera i requisiti seguenti:

IMO A.694(17), MSC.247(83); IEC61907-1, IEC60945

Visitare il sito per ulteriori dettagli e specifiche.



Posizione di un SART

Esempio di un immagine radar sulla quale si vede i segnali trasmessi dal SART

safe SEA V100 VHF Handheld Radio

Il VHF portatile V100 SafeSea Ocean Signal è stato sviluppato per assicurare una comunicazione vocale dove e quando è necessario – in caso di emergenza.

Il VHF portatile V100 SafeSea Ocean Signal è stato sviluppato per assicurare una comunicazione vocale dove e quando è necessario – in caso di emergenza.

Corrisponde o supera le specifiche rigorose richieste per assicurare affidabilità in condizioni estreme.

Grazie ai grandi tasti a un'interfaccia ergonomica semplice ed a uno schermo LCD con ottimo contrasto per confermare l'operazione, lo strumento è di facile utilizzo.

Il V100 è fornito con una batteria al lithium protetta da un uso inavvertito da una protezione unica del tasto. Batterie

trasportabili in aereo. La durata della batteria è amplificata grazie a dei circuiti efficienti, specialmente in trasmissione.

Per l'uso quotidiano, il VHF può essere provvista da una batteria al lithium polimero ricaricabile rapidamente, in opzione. (Il carica batteria può essere fissato a pannello o su staffa).

Il VHF V100 SafeSea è anche disponibile con una presa molto robusta. Questa presa permette la connessione agli accessori se necessari. cuffie, micro cuffie, microfono ecc.)



- Conforme ai requisiti IMO delle radio per cannotti di salvataggio.
- Ottima durata delle batterie: garantisce 16 ore in modo operativo anche a basse temperature. (10% Tx, sensibilità 10% Rx & 80%)
- Batterie cambiabili dall'utilizzatore
- Batterie trasportabili in aereo
- Completamente stagne anche con 40°C di variazione temperature.
- 21 canali simplex in standard (in corrispondenza alle norme IMO SOLAS)
- Connessione antenna tramite una presa stagna di 50ohm
- 4 modi di scan - dual-veglia, triple-veglia, scan tutto tutta la memoria.

Specifiche:

Potenza di trasmissione:
2.5W

Sensibilità ricevitore (per 20dB SINAD): -117dBm

Temperatura
-20°C a + 55°C

Standard corrisponde o supera i requisiti seguenti:

IMO A.694(17); MSC.14(77)

IEC61097-12, IEC60945

Visitare il sito per maggiori dettagli e specifiche.



Batterie d'emergenza



Connettore per accessori



Caricatore

Product Outlines

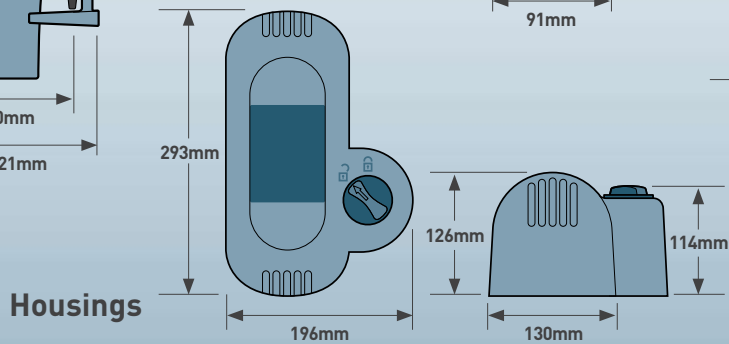
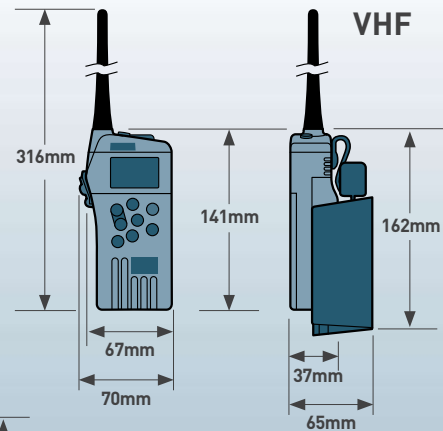
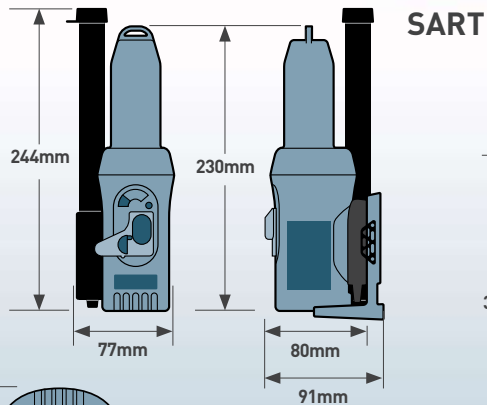
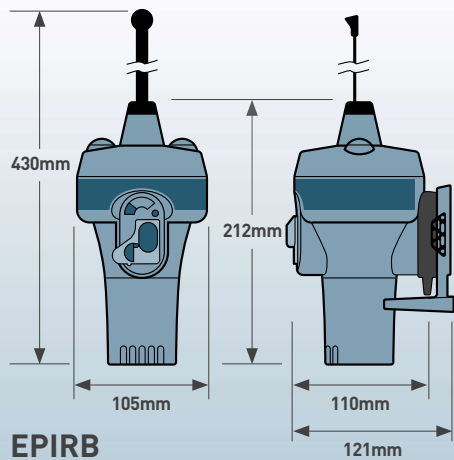

GMDSS è un sistema internazionale riconosciuto ed operativo per la sicurezza in mare (SOLAS). Sviluppato dall' "International Maritime Organisation", il GMDSS era all'origine concepito per la marina mercantile ma il sistema utilizzato può essere applicato a tutti i naviganti. Il principio di base è che le navi devono avere almeno due sistemi di trasmissione di segnali di emergenza, tutti due per comunicare a terra e con le altre navi. Una strumentazione addizionale è aggiunta per aiutare nella comunicazione e la localizzazione durante le fasi di ricerche e soccorso. La gamma dei prodotti SafeSea di Ocean Signal propone una soluzione totale per queste classi.

EPIRB – Come funziona

L'EPIRB di Ocean Signal opera sulla banda satellite 406MHz gestita da Cospas-Sarsat, l'organizzazione satellite internazionale assicura un segnale ovunque sia nel mondo se lo strumento è attivato.

All'attivazione, l'EPIRB comincia una trasmissione di segnale di emergenza, captata da due gruppi di satellite. I satelliti geo stazionari (GEOSAR) ricevono generalmente il segnale in primi ma non possono generare le informazioni di localizzazione e non coprono il polo Nord.

Il secondo gruppo di satelliti in orbita a bassa quota (LEOSAR) assicurano una copertura globale incluse le regioni polari. Come ogni satellite passa attraverso un EPIRB attivato, esso è in grado di calcolare la posizione approssimativa (generalmente entro le 5 MN); utilizzando un processo doppler del segnale.

Il satellite manda l'avviso alla centrale Cospas-Sartas che a sua volta la manda al centro di coordinamento di soccorso nazionale.

EPIRB senza GPS: L'EPIRB E100 SafeSea attiverà una richiesta di soccorso immediatamente dopo l'attivazione ma a causa del tipo di processo di localizzazione del satellite, la vostra posizione potrebbe non essere conosciuta per un certo periodo di tempo, considerando che il tutto dipende dell'orbita dei satelliti LEOSAR che possono prendere un'ora prima di essere visibili.

EPIRB con GPS: Il E100G SafeSea trasmetterà la posizione conosciuta appena il GPS integrato avrà ottenuto il fix. Queste trasmissioni saranno ricevute da I due tipi di satelliti, con due vantaggi:

- Posizione immediata della nave in pericolo
- Eccellente precisione del segnale di pericolo



Ocean Signal Ltd.
Unit 4, Ocivan Way
Margate
CT9 4NN
United Kingdom

info@oceansignal.com
www.oceansignal.com
+44 1843 282930

